

AGRU Csőtartó Csőbilincs

Előnyök & termékválaszték

A használt anyagok jellemzői:

- Magas hőmérséklet ellenállóképesség
- UV álló
- Kiváló mechanikai tulajdonságok
- Kiváló kémiai ellenállóképesség

Az AGRU csőtartó előnyei:

- Egyszerű és erős kialakítás
- Egyszerű felhasználás a kapocsnak köszönhetően
- Több lehetőség a rögzítésre

Az AGRU csőtartó előnyei:

- Egyszerű és erős kialakítás
- A fém rögzítő elem miatt, függő csőrögzítés is lehetséges
- Több lehetőség a rögzítésre
- Egyszerű fel- és leszerelés
- A tartó belső átmérője úgy lett kialakítva, hogy a rögzített cső el tudjon benne csúszni, magas hőmérséklet és nyomás esetén is



Termékválaszték:

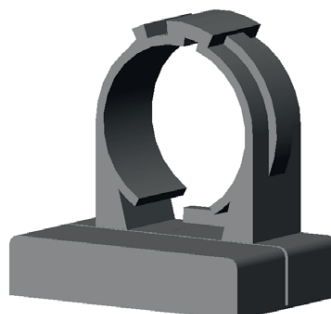

Csőtartó

Kódszám	348
OD	16-50 mm
PP-FRP fekete	

Csőbilincs

Kódszám	049
OD	63-225 mm
PP-FRP fekete	



PÉLDÁK RÖGZÍTÉSRE

1. SZERELÉS FÉM RÖGZÍTŐ ELEMMEL

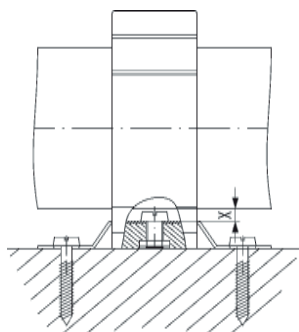

Csavarokkal vagy popszegeccsel

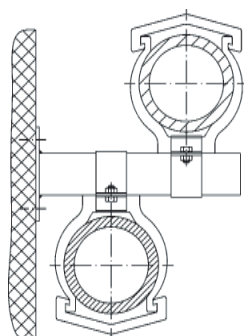

Ellentétes fém rögzítőelemmel egy fém profilon
(függőleges vagy függő csőrögzéshez)

FÉM RÖGZÍTŐ ELEM MÉRTEI
A CSÓTARTÓHOZ dimenziók (63-225)

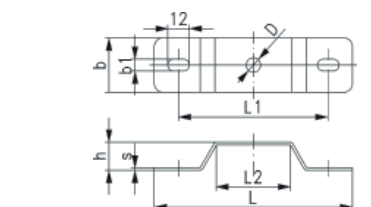

DIM 63-160

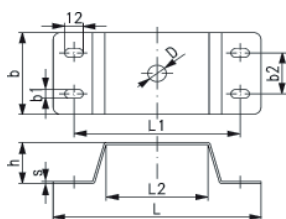

DIM 180-225

DIM	L	L1	L2	h	s	b	b1	b2	D	X
(mm)	(mm)	(mm)	(mm)	(mm)	(mm)	(mm)	(mm)	(mm)	(mm)	(mm)
63	100	74	31	13,5	1,5	30	6,5	-	8	7
75	110	82	41	16,5	1,5	30	6,5	-	8	7
90	110	82	41	16,5	1,5	30	6,5	-	8	5,5
110	110	82	41	16,5	1,5	30	6,5	-	8	8,5
125	138	110	61	22	2	40	8	-	12	9
140	138	110	61	22	2	40	8	-	12	16
160	138	110	61	22	2	40	8	-	12	14
180	135	110	61	30	2	60	8,5	30	12	16
200	135	110	61	30	2	60	8,5	30	12	18
225	135	110	61	30	2	60	8,5	30	12	15,5

2. KÖZVETLEN SZERELÉS

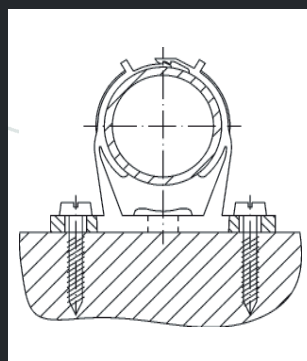

Csavarokkal

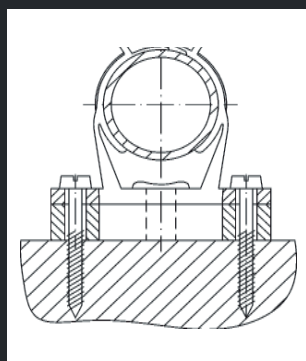

Csavarokkal és távtartóval

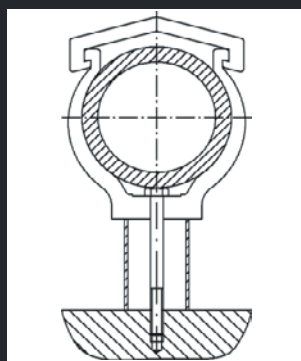

Távtartóval

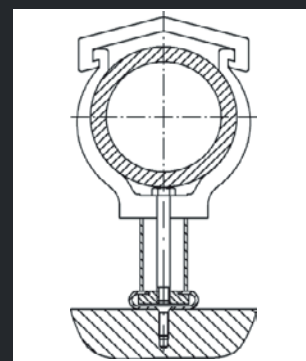

Távtartóval és fém profillal